

# **ZWORY ELEKTROMAGNETYCZNE**



**Serii ZW**

**Instrukcja Montażu**

Dystrybucja: VOLTA sp. z o.o. ul. Jutrzenki 94, 02-230 Warszawa tel 572 90 20

## Typy i dane techniczne zwór serii ZW

<b>ZW 300</b>	Wymiar 170x35x21mm/Udźwig 135KG Zasilanie 12VDC/0,3A
<b>ZW 600</b>	Wymiar 250x42x25mm/Udźwig 275KG Zasilanie 12VDC/0,48A lub 24VDC/0,24A
<b>ZW 600R</b>	Wymiar 250x42x25mm/Udźwig 275KG, przekaźnik stanu Zasilanie 12VDC/0,48A lub 24VDC/0,24A
<b>ZW 1200</b>	Wymiar 266x67x39mm/Udźwig 540KG Zasilanie 12VDC/0,42A lub 24VDC/0,21A
<b>ZW 1200R</b>	Wymiar 266x67x39mm/Udźwig 540KG, przekaźnik stanu Zasilanie 12VDC/0,42A lub 24VDC/0,21A



**ZW300**



**ZW600/ZW600R**



**ZW1200/ZW1200R**

## Wybór napięcia zasilania:

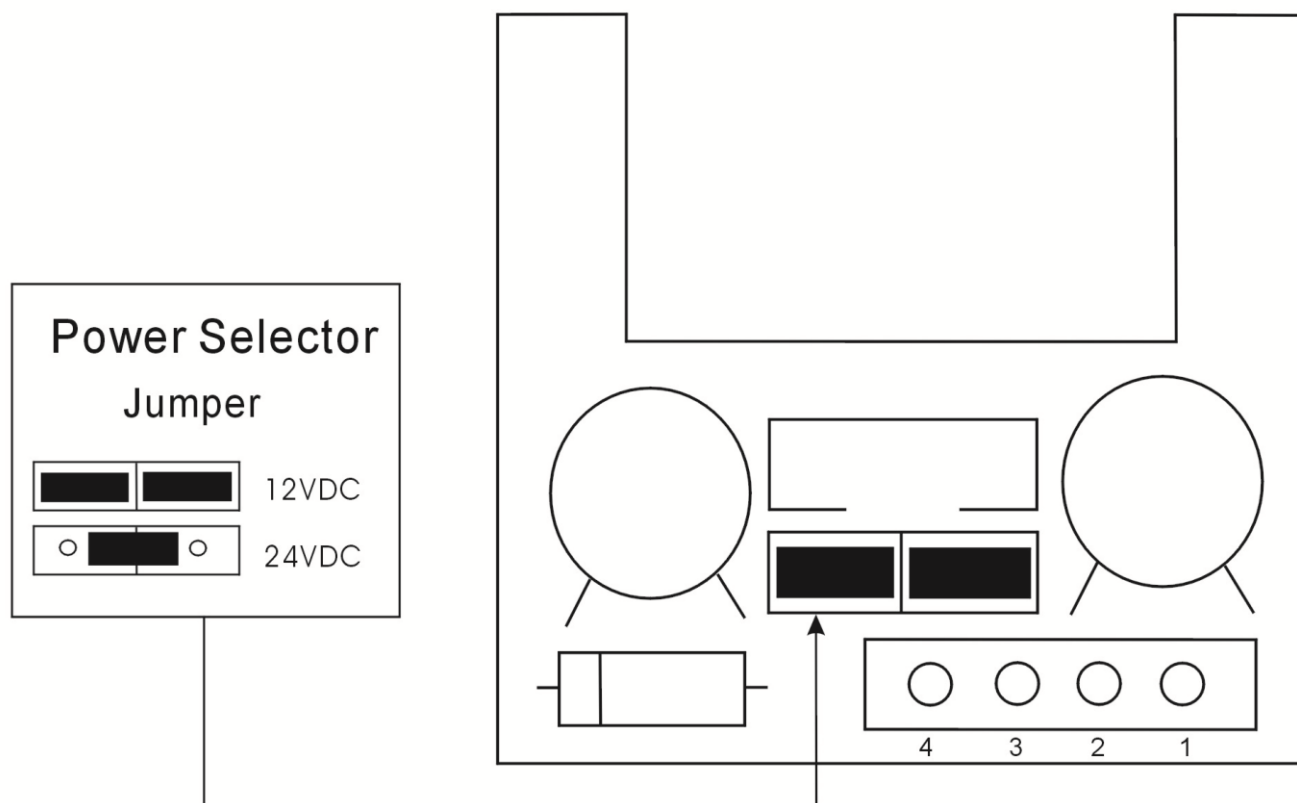

## Uwagi montażowe.

1. Sprawdzić na którą stronę otwiera się skrzydło drzwiowe. Wybrać właściwy uchwyt montażowy.
2. Dla uniknięcia możliwości wyrwania, instalacja kabla oraz elektromagnesu powinna odbyć się w przestrzeni węgara drzwi.
3. Dla maksymalnej wydajności, zespół elektromagnesu należy mocować pionowo w węgarze drzwi.

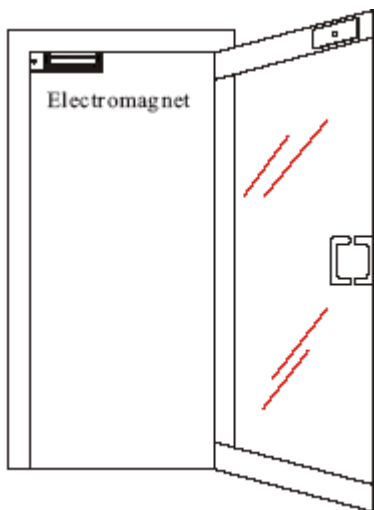
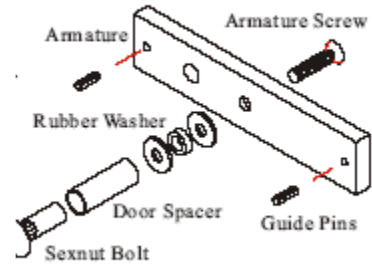
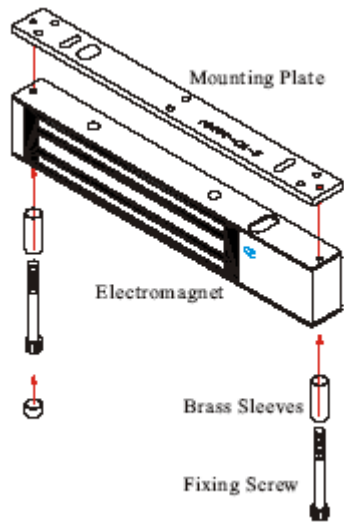

Typowe skrzydło drzwiowe oraz rozmieszczenie elektromagnesu

## MONTAŻ W DRZWIACH OTWIERANYCH NA ZEWNĄTRZ

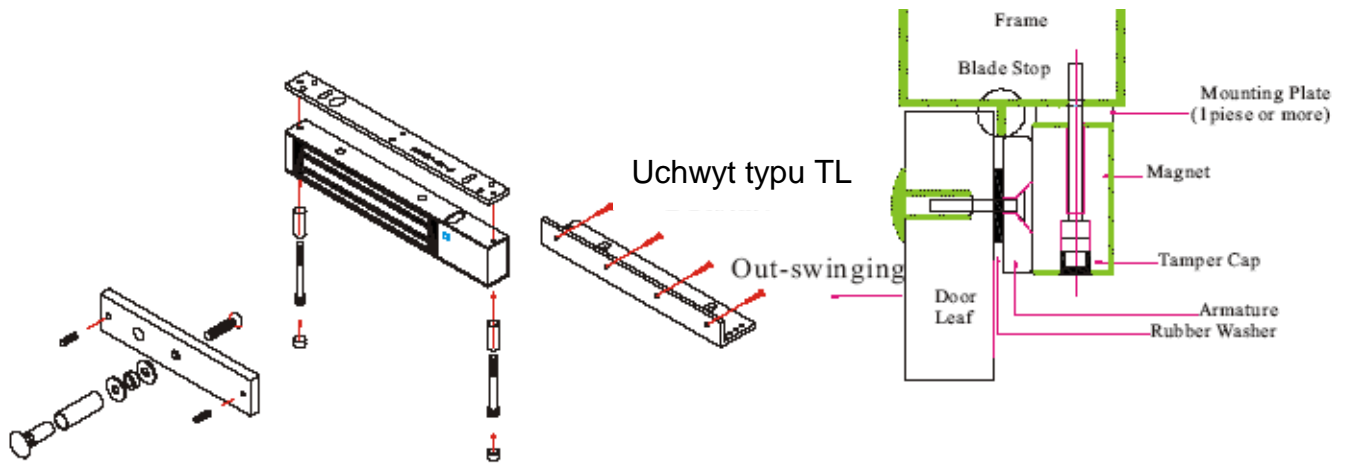

Uchwyt typu „TL” używa się dla podniesienia głowicy elektromagnesu w przypadku głębokiego montażu.

## MONTAŻ W DRZWIACH OTWIERANYCH DO ŚRODKA

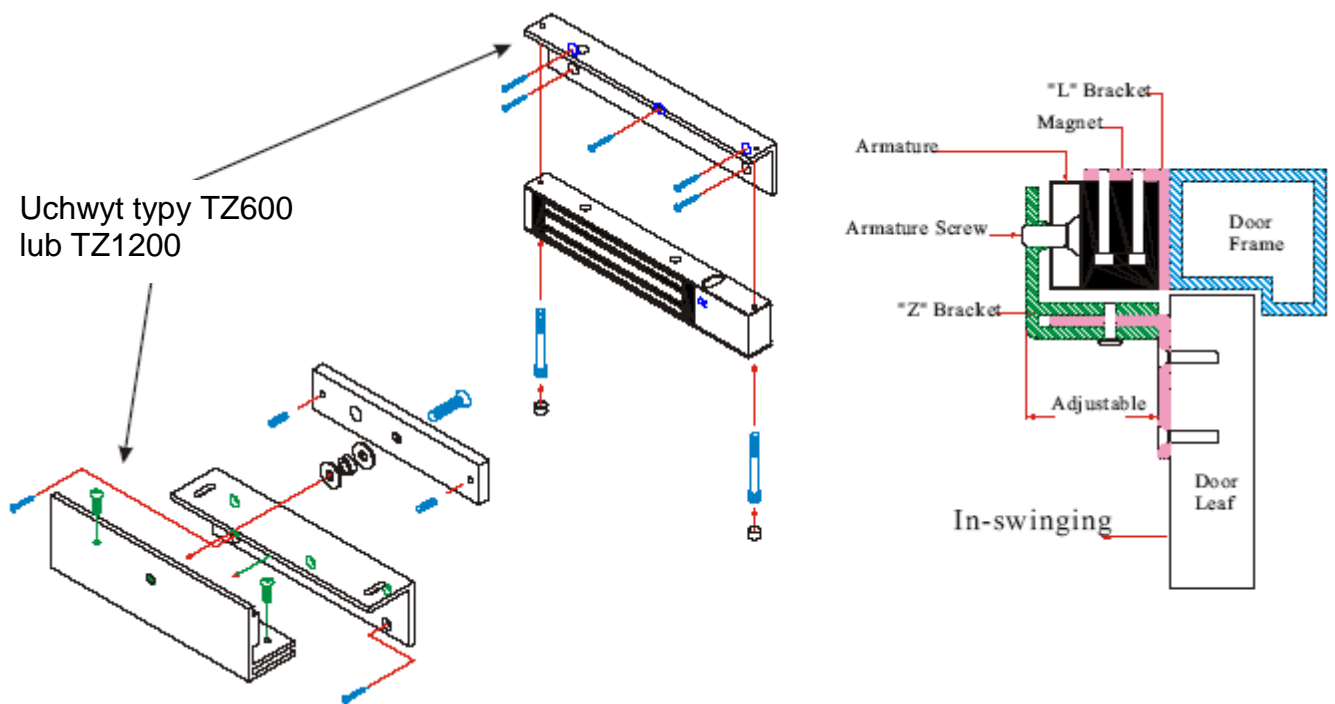

## Dodatkowe uwagi montażowe

Sprawdzić futrynę, wybrać właściwy uchwyt (uchwyt typu „L” lub płytkę mocującą).

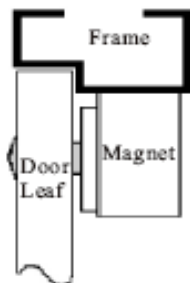

Typowy montaż

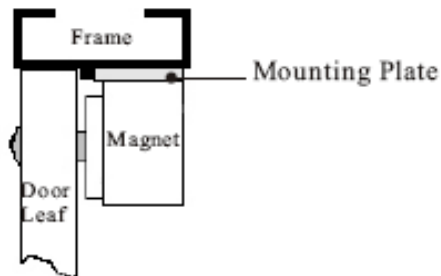

Montaż z płytką

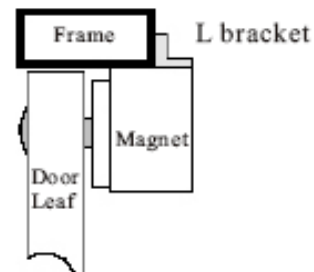

Montaż z uchwytem „L”

## Montaż jarzma na skrzydle drzwiowym

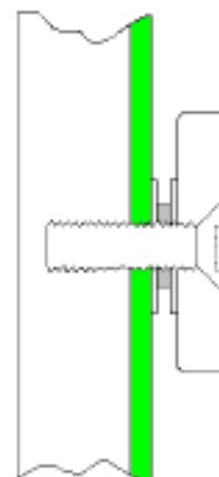
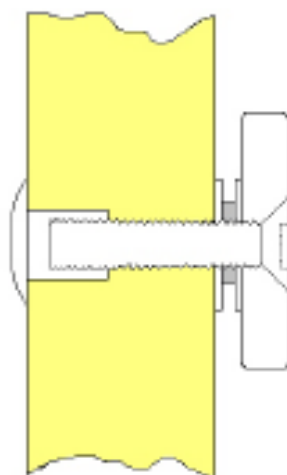
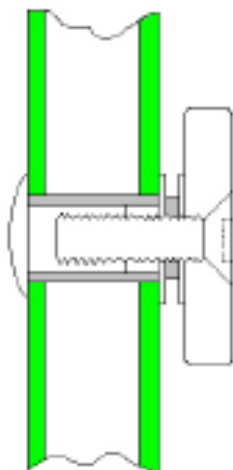

Drzwi Metalowe Puste	Drzwi Pełne	Drzwi Zbrojone
Wiercić otwór średnicy 8mm	Wiercić otwór średnicy 8mm. Potem wiercić otwór 12,7mm na głębokości 25mm.	Wiercić otwór średnicy 6,8mm, przygotować dla gwintu M8-1,25.

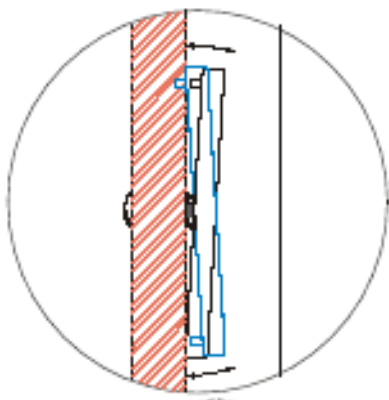

#### Uwaga:

W czasie użytkownia może nastąpić proces częściowego zwichrowania drzwi. Dlatego po zamontowaniu płytki mocującej, regulacja śrub winna umożliwić wykonanie delikatnych jej przesunięć.

#### Regulacja i dopasowanie jarzma.

##### Krok 1

Dopasować chwilowo element elektromagnetyczny, płytkę mocującą oraz pozostałe elementy. Płytkę mocującą ułożyć celem jej dopasowania. Po dokładnym ułożeniu elektromagnesu w płytce, należy elektromagnes zdjąć, następnie przykręcić płytkę mocno.

##### Krok 2

Wiertarką wykonać mały otwór w węgarze drzwi dla wprowadzenia przewodów. Przyłożyć elektromagnes do płytki mocującej, przykręcić śrubami oraz podłączyć przewody instalacyjne.

##### Krok 3

Sprawdzić właściwy poziom napięcia zasilającego. Włączyć zasilania. Zamknąć drzwi. Elektromagnes powinien zadziałać (metalowe jego części powinny się połączyć).

##### Krok 4

Dokonać regulacji elektromagnesu, celem uniknięcia jego głośnej pracy oraz uszkodzenia.

#### Kolory przewodów:

Typ zwory	Kolor przewodu	Zastosowanie
ZW 300	Czerwony	+12VDC
	Czarny	GND

Zwory 600, 800, 1200 posiadają opisane zaciski śrubowe.